

GALERIE
M C D E
Paris VII

ÉDITION PIERRE CHAREAU

MARBRE & BÉTON

Tabourets Stools

FICHE PRODUIT

PRODUCT SHEET

www.pierrechareau-edition.com



MARBRE | BÉTON ET MÉTAL

TABOURETS STOOLS

Réinterprétations du tabouret BOIS ET METAL, pièce iconique de Pierre Chareau
Reinterpretations of Pierre Chareau's iconic BOIS ET METAL stool



STL 009 MARBRE

TABOURET ASSISE EN MARBRE



STL 009 BÉTON

COLLABORATION GALERIE MCDE x JÉRÉMIE DUPREY

TABOURET ASSISE EN BÉTON

STL 009 MARBRE

TABOURET STOOL

TABOURET MARBRE ET MÉTAL

Réinterprétation du tabouret BOIS ET METAL en marbre. Tabouret composé d'une assise incurvée en marbre et d'un piétement en métal peint noir.
Reinterpretation of the stool BOIS ET METAL in marble. Stool featuring a curved marble seat and a base in black-painted metal.

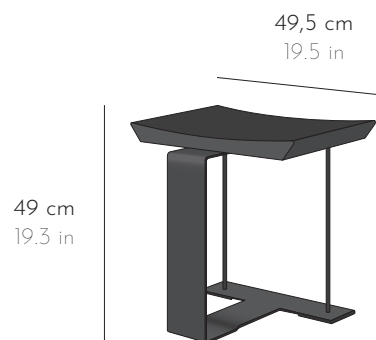

DIMENSIONS

L 49,5 x P 40,5 x H 49 cm W 19.5 x D 16 x H 19.3 in

POIDS WEIGHT

25 kg 55.2 lbs

FINITION FINISH

Métal peint noir ou martelé sur demande
Black-painted or hammered metal on request

Marbre au choix Marble of your choice



Tous nos meubles sont fabriqués par des artisans français All our furniture is hand-made by French craftsmen

STL 009 BÉTON

TABOURET STOOL

TABOURET BÉTON ET MÉTAL

Réinterprétation du tabouret BOIS ET METAL en béton. Tabouret composé d'une assise incurvée en béton et d'un piétement en métal peint noir.
Reinterpretation of the stool BOIS ET METAL in concrete. Stool with a curved concrete seat and a base in black-painted metal.

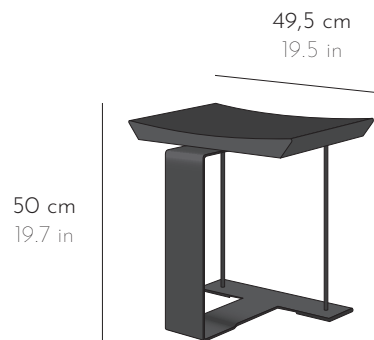

DIMENSIONS

L 49,5 x P 40,5 x H 50 cm W 19.5 x D 16 x H 19.7 in

POIDS WEIGHT

23 kg 50.7 lbs

FINITION FINISH

Métal peint noir ou martelé sur demande
Black-painted or hammered metal on request

Béton façonné Crafted Concrete

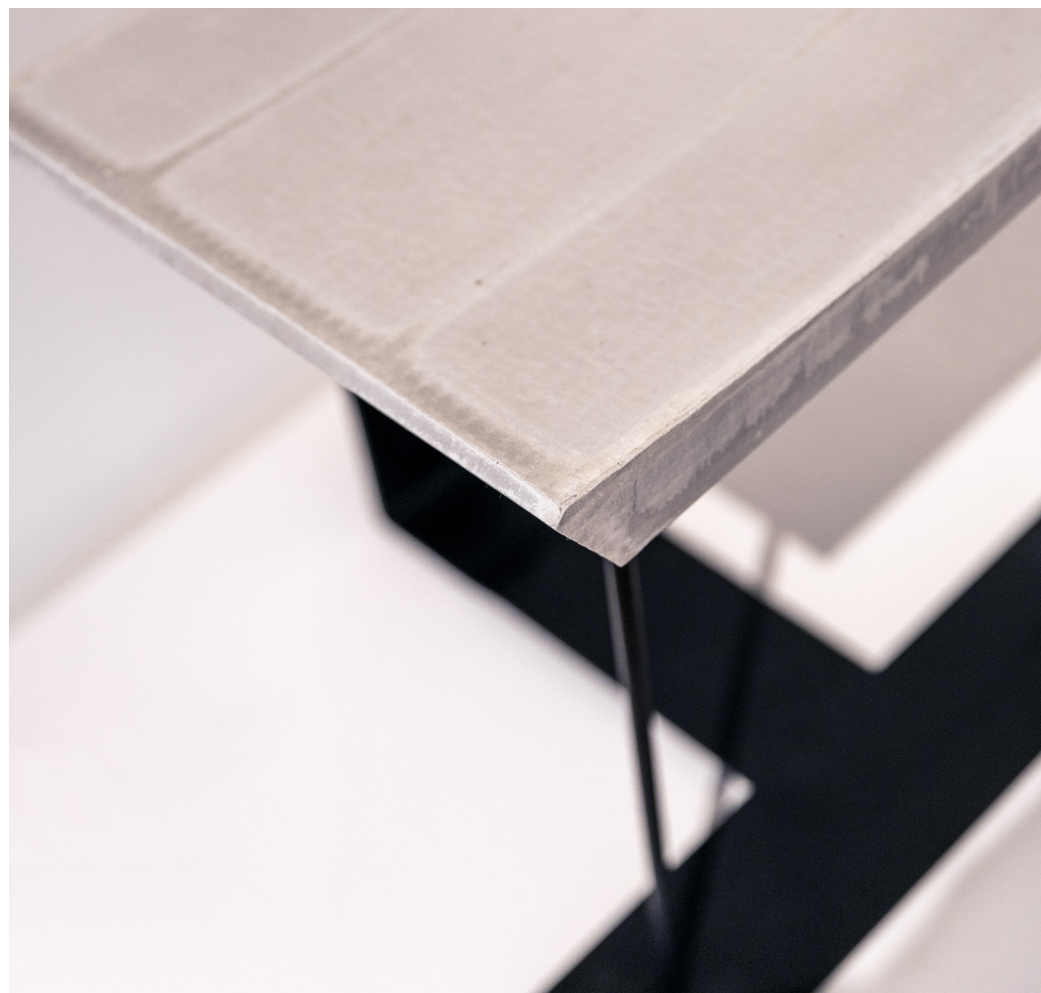

Tous nos meubles sont fabriqués par des artisans français All our furniture is hand-made by French craftsmen

JÉRÉMIE DUPREY

LE SCULPTEUR

Jérémy Duprey, sculpteur français, travaille essentiellement le béton, matériau qui le fascine, il garde apparentes les traces de sa mise en œuvre. La Galerie MCDE, réputée pour son engagement envers l'héritage de Pierre Chareau, est fière de présenter une nouvelle collaboration artistique avec Jérémy Duprey : la réinterprétation du tabouret bois et métal, l'une des assises les plus iconiques de Pierre Chareau. Ce regard neuf permet de redécouvrir cette pièce sous un jour totalement inédit, où l'avant-garde se mêle à une réflexion contemporaine sur la matière et la forme.

Jérémy Duprey, a French sculptor, primarily works with concrete, a material that has fascinated him, it retains visible traces of its creation process. Galerie MCDE, renowned for its commitment to the legacy of Pierre Chareau, is proud to present a new artistic collaboration with Jérémy Duprey: a reinterpretation of the wood and metal stool, one of Pierre Chareau's most iconic seating pieces. This fresh perspective allows for a completely new exploration of the piece, where avant-garde blends with a contemporary reflection on material and form.

BÉTON CONCRETE

